

THANK YOU FOR PURCHASING OUR STUDIO RTA
GRACIAS POR COMPRAR NUESTRO STUDIO RTA
MERCİ D'AVOIR ACHETÉ UN MEUBLE STUDIO RTA
LAPTOP/READING CART



MODEL #33168 LIGHT CHERRY, 33169 DEEP CHERRY, 33179 OAK
IF YOU REQUIRE ANY ASSISTANCE WITH ASSEMBLY, PARTS, OR INFORMATION ON OTHER PRODUCTS,
PLEASE VISIT OUR WEBSITE: WWW.STUDIORTA.COM OR CALL OR WRITE THE FOLLOWING:

MODELO #33168 CEREZA CLARO, 33169 CEREZA OȘCULO, 33179 ROBLE
SI NECESITA AYUDA CON EL ARMADO, PARTES O INFORMACION SOBRE OTROS PRODUCTOS,
VISTE POR FAVOR NUESTRA PÁGINA EN EL INTERNET: WWW.STUDIORTA.COM O POR FAVOR LLÁME O ESCRIBANOS A:

MODÈLES 33168 ROUGE CLAIR, 33169 ROUGE FONCÉ, 33179 CHÊNE
SI VOUS AVEZ BESOIN D'AIDE CONCERNANT L'ASSEMBLAGE OU LES PIÈCES, AINSI QUE
DES INFORMATIONS SUR D'AUTRES PRODUITS, N'HÉSİTEZ PAS À NOUS 'ÉCRIRE OU NOUS APPELER.

Studio
RTA
READY TO ASSEMBLE®
INSPIRING CREATIVITY

8700 REX ROAD • PICO RIVERA, CA 90660
(562) 446-2255 • FAX (562) 446-2277
(800) 445-1527

ASSEMBLY INSTRUCTIONS - IMPORTANT:

CAREFULLY UNPACK & IDENTIFY EACH COMPONENT BEFORE ATTEMPTING TO ASSEMBLE. REFER TO PARTS LIST. PLEASE TAKE CARE WHEN ASSEMBLING THE UNIT AND ALWAYS SET THE TABLE TOPS ON A CLEAN, SOFT SURFACE.

INSTRUCCIONES PARA ARMAR - IMPORTANTE:

DESEMPAQUE CUIDADOSAMENTE E IDENTIFIQUE CADA COMPONENTE ANTES DE TRATAR DE EMPEZAR SU ENSAMBLADURA. VERIFIQUE LA LISTA DE PARTES. POR FAVOR TENGA CUIDADO CUANDO ARME LA UNIDAD Y SIEMPRE COLOQUE LAS PIEZAS DE LA MESA SOBRE UNA SUPERFICIE PLANA, SUAVE Y LIMPIA.

DIRECTIVES DE MONTAGE - IMPORTANT:

AVANT DE COMMENCER L'ASSEMBLAGE, DÉBALLEZ DÉLICATEMENT TOUTES LES PIÈCES ET REPÉREZ-LES SUR LA LISTE DES PIÈCES. PROCÉDEZ AVEC SOINS DURANT L'ASSEMBLAGE ET POSEZ TOUJOURS LES PLANCHES SUR UNE SURFACE PROPRE, DOUCE ET LISSE.

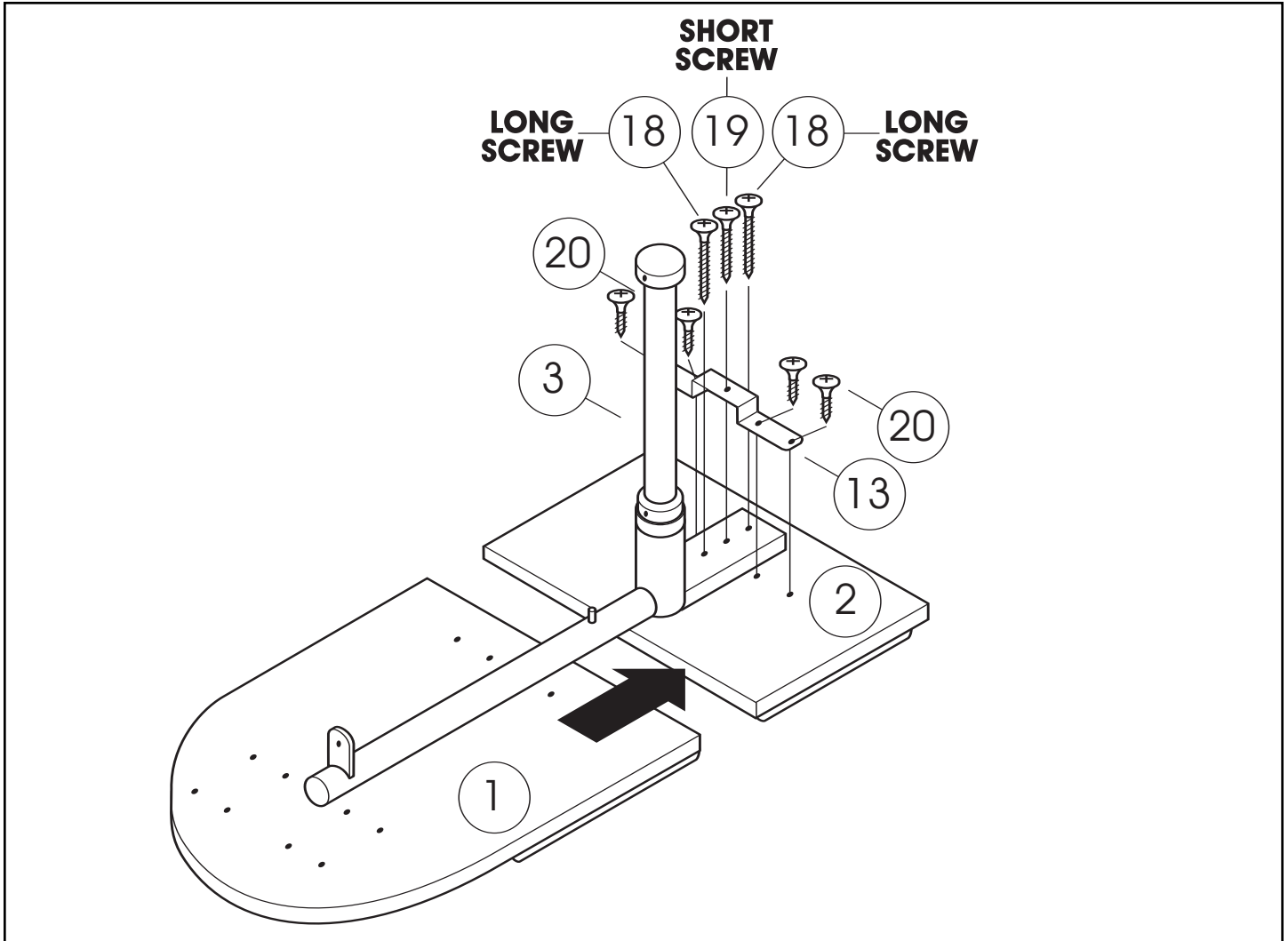

- PLACE FRONT AND REAR TOPS (1 AND 2) TOGETHER ON A CLEAN, SOFT SURFACE, WITH HOLES FACING UP.
 - PLACE METAL FRAME (3) ON TOPS AND ATTACH SQUARE BRACKET (13) TO REAR SECTION (2) USING PHILLIPS SCREWS (21) ON THE SIDE, AND PHILLIPS SCREWS (18 AND 19) IN THE MIDDLE.
 - COLOQUE LAS MESAS FRONTAL Y TRASERA (1 Y 2) JUNTAS SOBRE UNA SUPERFICIE SUAVE Y LIMPIA CON LOS ORIFICIOS DANDO CARA HACIA ARRIBA.
 - COLOQUE EL ARMAZÓN DE METAL (3) SOBRE LAS MESAS Y FIJE EL SOPORTE CUADRADO (13) A LA SECCIÓN TRASERA (2) USANDO TORNILLOS PHILLIPS (21) SOBRE EL COSTADO, Y TORNILLOS PHILLIPS (18 Y 19) EN LA MITAD.
 - PLACER LES DESSUS AVANT ET ARRIÈRE (1 ET 2) ENSEMBLE, SUR UNE SURFACE PROPRE ET LISSE, LES TROUS VERS LE HAUT.
 - PLACER LA STRUCTURE MÉTALLIQUE (3) SUR LES DESSUS ET FIXER LES CROCHETS CARRÉS (13) À LA PARTIE ARRIÈRE (2), EN UTILISANT DES VIS PHILLIPS (21) SUR LE CÔTÉ, ET DES VIS PHILLIPS (18 ET 19) AU MILIEU.

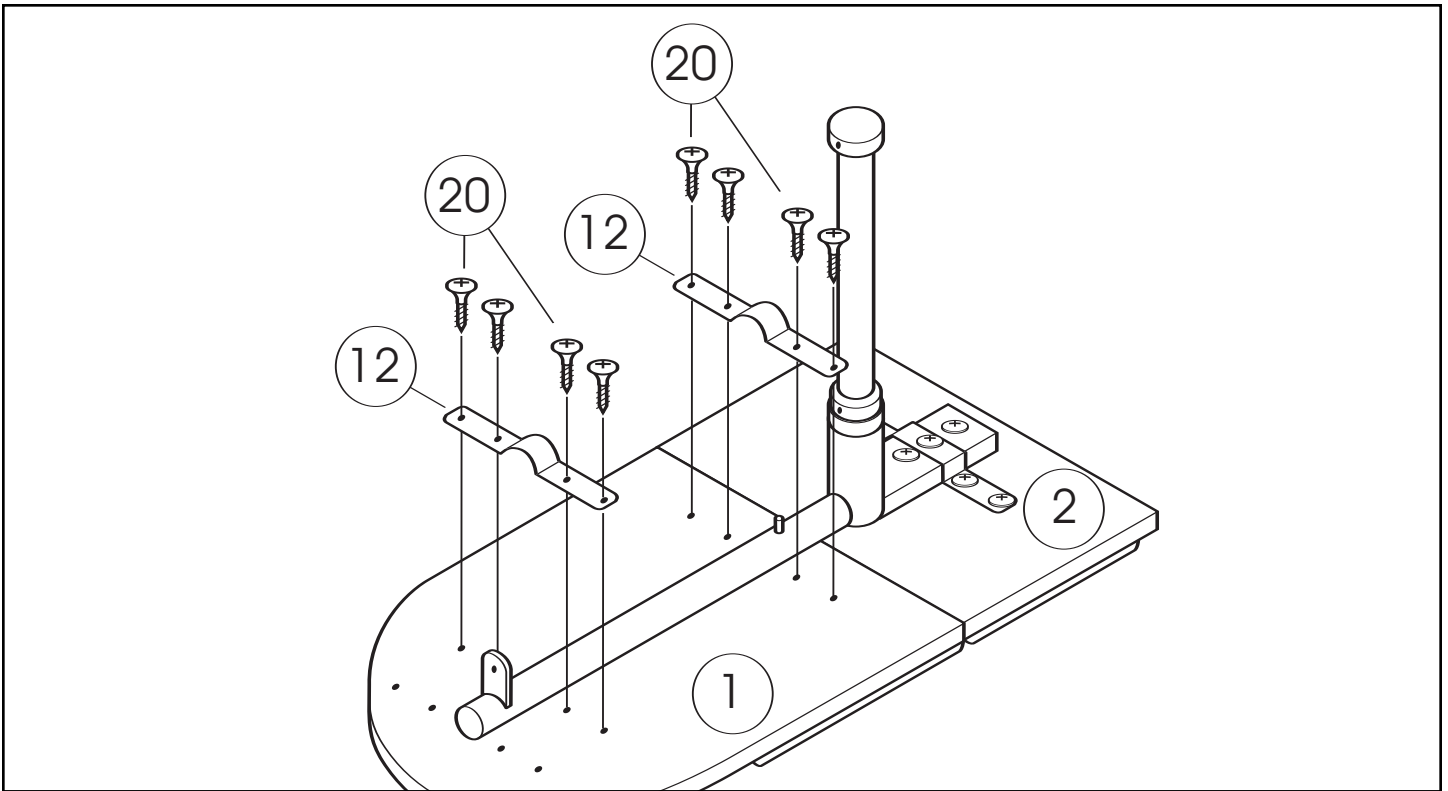

- 2.**
- ATTACH ROUND BRACKETS (12) TO FRONT SECTION (1) USING PHILLIPS SCREWS (20).
 - FIJE LOS SOPORTES REDONDEADOS (12) A LA SECCIÓN FRONTAL (1) USANDO TORNILLOS PHILLIPS (20).
 - FIXER LES CROCHETS ROUNDS (12) À LA PARTIE AVANT (1), EN UTILISANT DES VIS PHILLIPS (20).

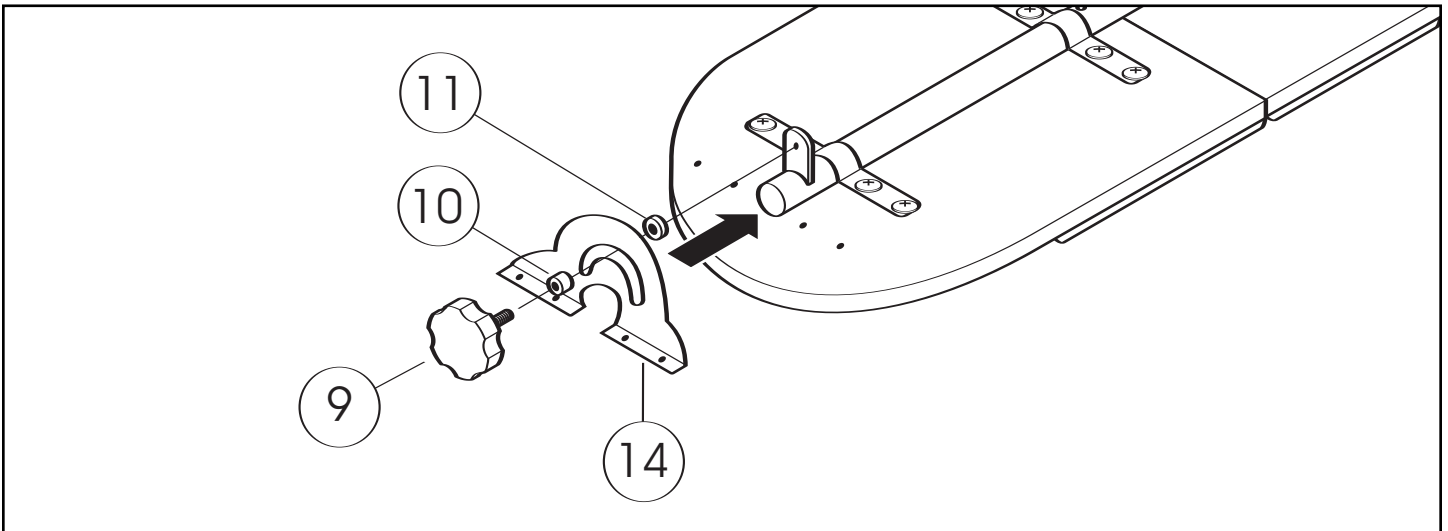

- 3.**
- INSERT FRAME PLATE (14) THROUGH END OF METAL FRAME.
 - INSERT KNOB (9) THROUGH THICK SPACER (10), INTO FRAME PLATE, THROUGH THIN SPACER (11) AND SCREW INTO TAB ON METAL FRAME. LEAVE KNOB LOOSE.
 - INSERTE EL PLATO DE ARMAZÓN (14) A TRAVÉS DE EXTREMO DEL ARMAZÓN DE METAL.
 - INSERTE LA PERILLA (9) A TRAVÉS DEL ESPACIADOR GRUESO (10), DEL PLATO DE ARMAZÓN, DEL ESPACIADOR DELGADO (11) Y ATORNILLE DENTRO DE LA PESTAÑA QUE SE ENCUENTRA EN EL ARMAZÓN DE METAL. DEJE LA PERILLA SIN APRETAR.
 - INSÉRER LA PLAQUE DE STRUCTURE (14) PAR L'EXTRÉMITÉ DE LA STRUCTURE MÉTALLIQUE.
 - INSÉRER LE BOUTON (9) PAR L'ENTRETOISE ÉPAISSE (10), DANS LA PLAQUE DE STRUCTURE, À TRAVERS LA FINE ENTRETOISE (11) ET VISSER DANS L'ONGLET DE LA STRUCTURE MÉTALLIQUE. NE PAS SERRER LE BOULON.

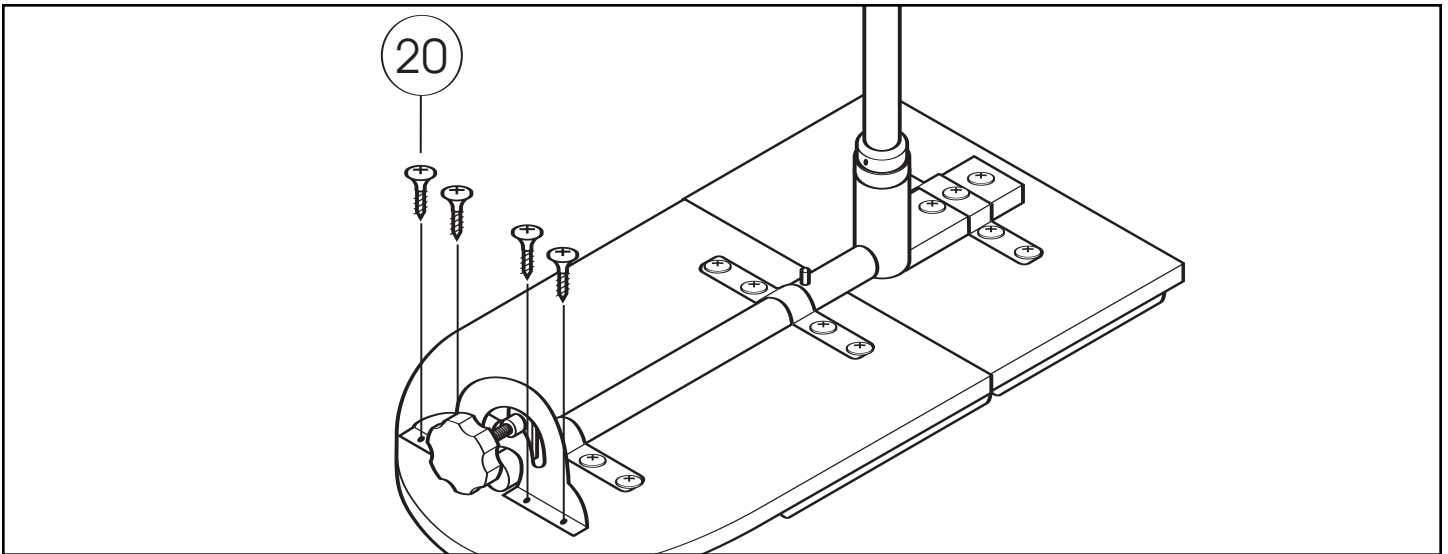

- 4.**
- ATTACH FRAME PLATE TO TOP USING PHILLIPS SCREWS (20).
 - TIGHTEN KNOB.
-
- FIJE EL PLATO DE ARMazón A LA MESA USANDO LOS TORNILLOS PHILLIPS (20).
 - APRIETE LA PERILLA.
-
- FIXER LA PLAQUE DE STRUCTURE AU HAUT, EN UTILISANT DES VIS PHILLIPS (20).
 - SERRER LE BOUTON.

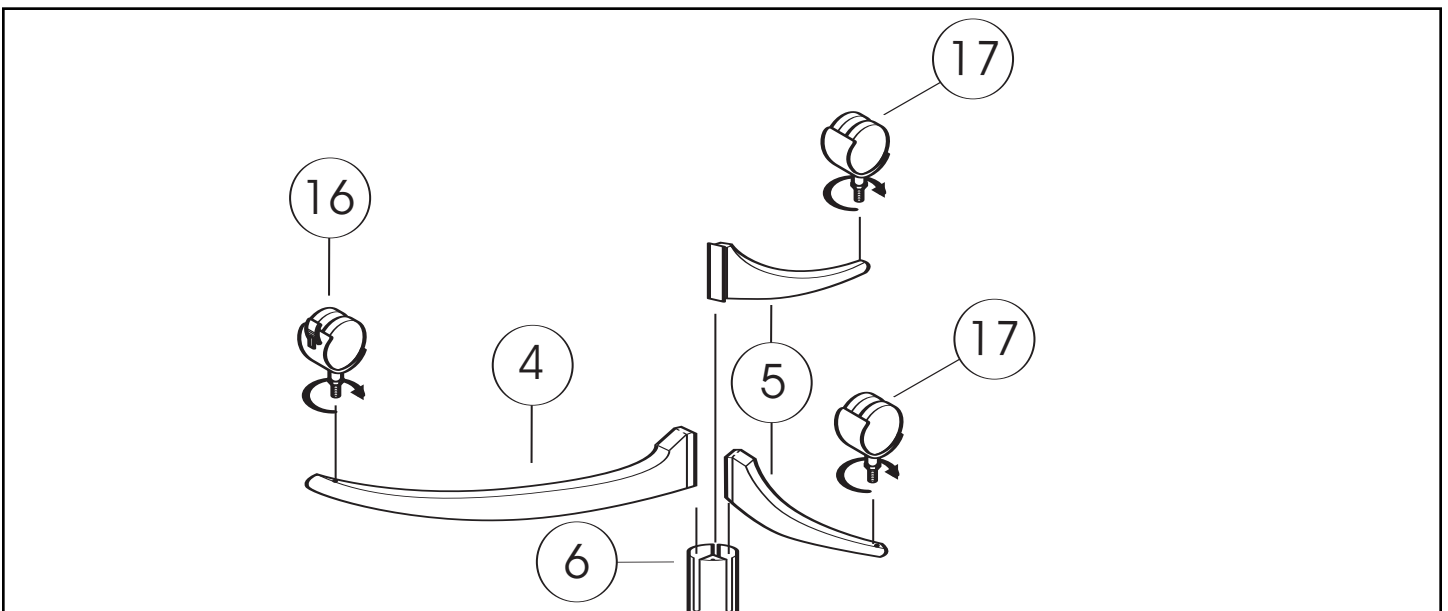

- 5.**
- SCREW LOCKING CASTER (16) INTO END OF LONG FOOT (4).
 - SCREW NON-LOCKING CASTERS (17) INTO ENDS OF SHORT FEET (5).
 - SLIDE LONG FOOT (4) INTO SLOT OPPOSITE THE OPENING IN LEG BASE (6).
 - SLIDE SHORT FEET (5) INTO REMAINING SLOTS ON LEG BASE AS SHOWN.
-
- ATORNILLE LA RUEDA CON SEGURO (16) DENTRO DEL EXTREMO DE LA PATA LARGA (4).
 - ATORNILLE LAS RUEDAS SIN SEGURO (17) DENTRO DE LOS EXTREMOS DE LAS PATAS CORTAS (5).
 - DESLICE LA PATA LARGA (4) DENTRO DE LA RANURA OPUESTA A LA ABERTURA EN BASE DE PATA (6).
 - DESLICE LA PATA CORTA (5) DENTRO DE LAS RANURAS RESTANTES EN BASE DE PATA COMO SE MUESTRA.
-
- VISSER LES ROULETTES AVEC FREINS (16) AUX EXTRÉMITÉS DES LONGS PIEDS (4).
 - VISSER LES ROULETTES SANS FREINS (17) AUX EXTRÉMITÉS DES COURTS PIEDS (5).
 - FAIRE GLISSER LES LONGS PIEDS (4) DANS L'ENCOCHE, À L'OPPOSÉ DE L'OUVERTURE DE LA BASE DU PIED (6).
 - FAIRE GLISSER LES COURTS PIEDS (5) DANS LES ENCOCHES RESTANTES DE L'OUVERTURE DE LA BASE DU PIED, COMME MONTRÉ.

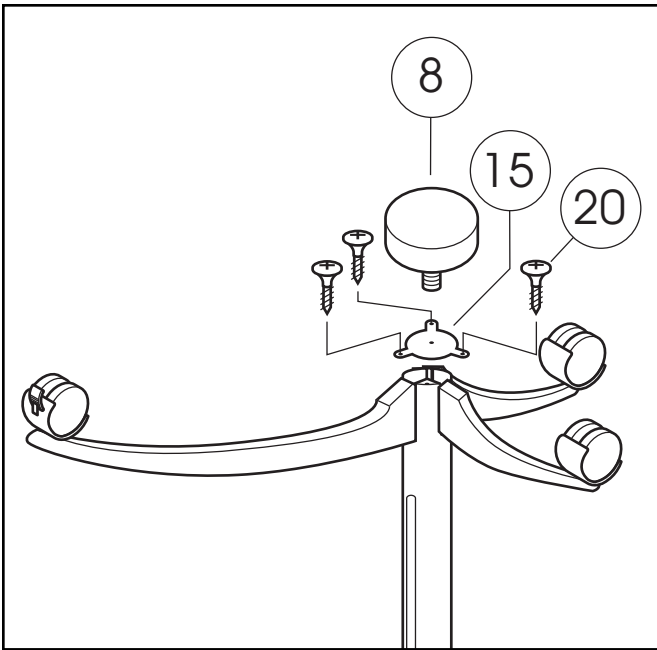

- 6.**
- ATTACH BASE PLATE (15) TO FEET USING PHILLIPS SCREWS (20).
 - SCREW CAP (8) THROUGH BASE PLATE AND INTO METAL FRAME.
 - FIJE EL PLATO BASE (15) A LAS PATAS USANDO TORNILLOS PHILLIPS (20).
 - ATORNILLE LA TAPA (8) A TRAVÉS DEL PLATO BASE Y DENTRO DEL ARMAZÓN DE METAL.
 - FIXER LA PLAQUE DE FOND (15) AUX PIEDS, EN UTILISANT DES VIS PHILLIPS (20).
 - VISSER LES CHAPEAUX (8) À TRAVÉS LA PLAQUE DE FOND ET DANS LA STRUCTURE MÉTALLIQUE.

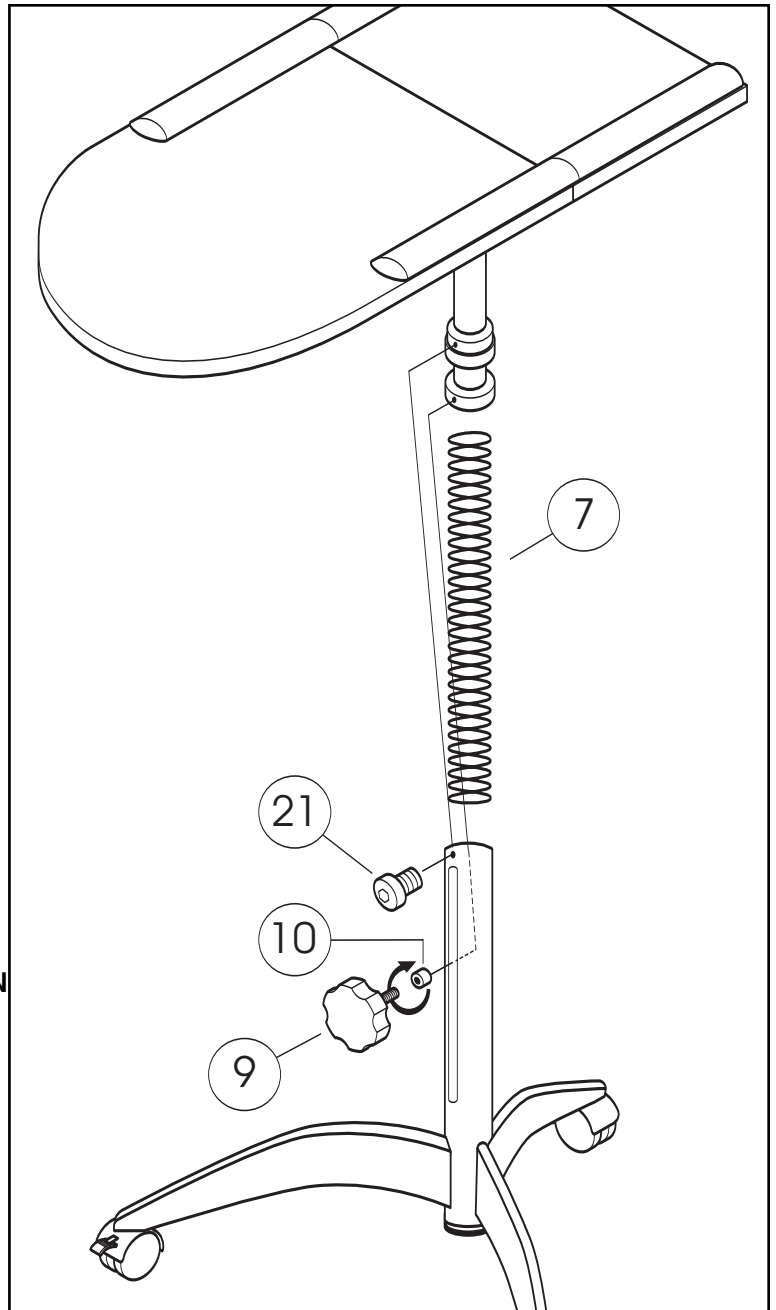

- 7.**
- INSERT COIL (7) AND METAL FRAME INTO LEG BASE.
 - SECURE WITH ALLEN BOLT (21).
 - SCREW KNOB (9) THROUGH THICK SPACER (10) AND INTO LEG BASE (ADJUST TO DESIRED HEIGHT).
 - INSÉRER LE SERPENTÍN (7) Y EL ARMAZÓN DE METAL DENTRO DE LA BASE DE PATA.
 - FIJE CON EL TORNILLO ALLEN (21).
 - ATORNILLE LA PERILLA (9) A TRAVÉS DE ESPACIADOR GRUESO (10) Y DENTRO DE LA BASE DE PATA. (AJUSTE A LA ALTURA DESEADA).
 - INSÉRER LA COURONNE (7) ET LA STRUCTURE MÉTALLIQUE DANS LA BASE DU PIED.
 - FIXER AVEC UN BOULON ALLEN (21).
 - VISSER LE BOUTON (9) À TRAVÉS L'ÉPAISSE ENTRETOISE (10) ET DANS LA BASE DU PIED (AJUSTER À LA HAUTEUR DÉSIRÉE).

PARTS LIST/LISTA DE PARTES/LISTE DES PIÈCES DÉTACHÉES

DESCRIPTION/DESCRIPCIÓN/DESCRIPTION

QUANTITY/CANTIDAD/QUANTITÉ

1. TOP - FRONT SECTION
MESA - FRONTAL
DESSUS AVANT

1

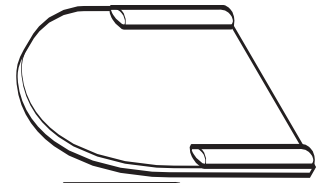

2. TOP - REAR SECTION
MESA - TRASERA
DESSUS ARRIÈRE

1

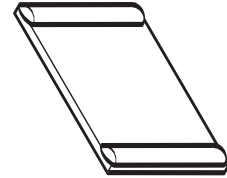

3. METAL FRAME
ARMAZÓN DE METAL
STRUCTURE MÉTALLIQUE

1

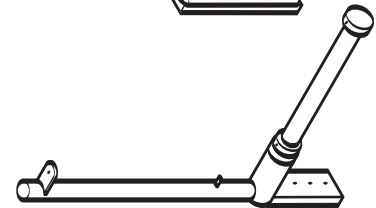

4. LONG FOOT
PATA LARGA
LONGS PIEDS

1



5. SHORT FOOT
PATA CORTA
COURTS PIEDS

2



6. LEG BASE
BASE DE PATA
BASE DU PIED

1



7. COIL
SERPENTÍN
COURONNE

1



8. CAP
TAPA
CHAPEAUX

1

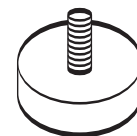

9. KNOB
PERILLA
BOUTON

2

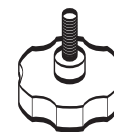

PARTS LIST/LISTA DE PARTES/LISTE DES PIÈCES DÉTACHÉES

DESCRIPTION/DESCRIPCIÓN/DESCRIPTION

QUANTITY/CANTIDAD/QUANTITÉ

**10. SPACER - THICK
ESPACIADOR - GRUESO
ENTRETOISE ÉPAISSE**

2



**11. SPACER - THIN
ESPACIADOR - DELGADO
FINE ENTRETOISE**

1



**12. BRACKET - ROUND
SOPORTE - REDONDEADO
CROCHETS RONDS**

2



**13. BRACKET - SQUARE
SOPORTE - QUADRADO
CROCHETS CARRÉS**

1

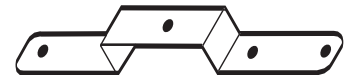

**14. FRAME PLATE
PLATO DE ARMAZÓN
PLAQUE DE STRUCTURE**

1



**15. BASE PLATE
PLATO BASE
PLAQUE DE FOND**

1



**16. CASTER - LOCKING
RUEDA - CON SEGURO
ROULETTES AVEC FREINS**

1

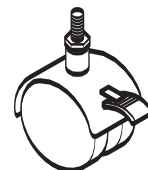

**17. CASTER - NON-LOCKING
RUEDA - SIN SEGURO
ROULETTES SANS FREINS**

2

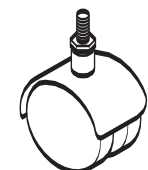

PARTS LIST/LISTA DE PARTES/LISTE DES PIÈCES DÉTACHÉES

DESCRIPTION/DESCRIPCIÓN/DESCRIPTION

QUANTITY/CANTIDAD/QUANTITÉ

18. PHILLIPS SCREW - 1-1/4"
TORNILLO DE CRUZ - 1-1/4"
VIS PHILLIPS - 1-1/4"

2



19. PHILLIPS SCREW - 1-3/8"
TORNILLO DE CRUZ - 1-3/8"
VIS PHILLIPS - 1-3/8"

1



20. PHILLIPS SCREW - 1/2"
TORNILLO DE CRUZ - 1/2"
VIS PHILLIPS - 1/2"

19



21. ALLEN BOLT - 1/4" X 3/8"
TORNILLO ALLEN - 1/4" X 3/8"
BOULON ALLEN - 1/4" X 3/8"

1

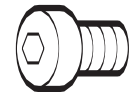

22. ALLEN WRENCH
LLAVE ALLEN
CLÉ ALLEN

1

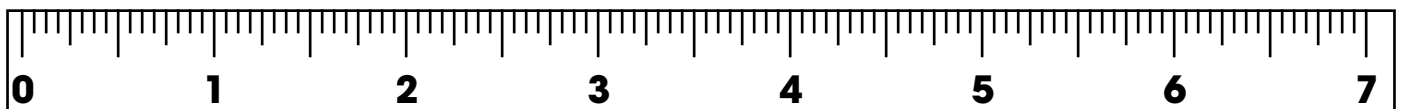
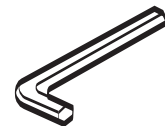

LIMITED WARRANTY

Studio RTA warrants to the Original Purchaser that this product will be free from defects in its material and workmanship as described below. The company will repair or replace, at its option, without charge to the original purchaser only, defective products or parts during the following warranty periods. Ten (10) years or (Thirty (30) days on closeouts and discounted products) while owned by the Original Purchaser... Replacement parts can only be supplied if parts are available. Items out of production may be unavailable. This warranty shall be effective for the applicable time period beginning from date of purchase as shown on your original sales receipt. This warranty is your sole remedy for product defects and excludes defects due to or arising in connection with product abuse or misuse, use modification of, or attachments to the product, and products or parts not used, maintained, or installed in accordance with the company's installation, maintenance and/or applicable guidelines. There are no other warranties, express or implied other than those specifically described, including without limitation any implied warranty of merchantability or of fitness for a particular purpose. The company will not be responsible for incidental or consequential damages. Some states do not allow the exclusion or limitation of incidental or consequential damages, so the above limitations or exclusions may not apply to you. This warranty gives you specific legal rights and you may also have other rights which may vary from state to state. The company will advise you of the procedure to follow in making warranty claims. Telephone Studio RTA at (562) 446-2255 to explain the defect and give your name, address, and telephone number. Please be prepared with the model number of the product, date and place of purchase. If you require any assistance with assembly or parts please visit our website: www.studiorta.com.

GARANTÍA LIMITADA

Studio RTA garantiza al comprador original que este producto estará libre de defectos en su material y mano de obra tal como se describe abajo. La compañía reparará o reemplazará, a su opción, sin cargo alguno únicamente al comprador original, productos o piezas defectuosos durante los siguientes periodos de garantía.. Diez (10) años o (Treinta (30) días en productos discontinuados o de cierre) mientras que sean pertenecientes por el Comprador Original... Piezas de reemplazo únicamente pueden ser abastecidas si hay en existencia. Artículos fuera de producción tal vez no sean disponibles. Esta garantía será efectiva por el tiempo aplicable comenzando de la fecha de compra tal como se muestre en el recibo original de compra. Esta garantía es su único remedio para defectos del producto y excluye defectos debidos a o que ocurran en conexión con el mal uso o el abuso del producto, su modificación, o piezas que hayan sido unidas al producto, y productos o piezas no utilizadas, mantenidas, o instaladas de acuerdo a las instrucciones de instalación, mantenimiento y/o consejos de la compañía. No existen otras garantías, expresadas o implicadas que las expresadas y descritas específicamente, incluyendo sin limitaciones ninguna garantía de mercadeo implicada o de cumplir con un propósito en particular. La compañía no será responsable por daños incidentales o consecutivos. Algunos estados no permiten la exclusión o limitación de daños incidentales o consecutivos, así es que la limitaciones o exclusiones mencionadas anteriormente podrían no aplicar a usted. Esta garantía le da a usted derechos legales específicos y usted puede tener también otros derechos los cuales pueden variar de acuerdo a su localidad. La compañía le aconsejara del procedimiento a seguir en caso de que requiera utilizar su garantía. Llame a Studio RTA al (562) 446-2255 para explicar el defecto y darnos su nombre, dirección y número de teléfono. Por favor esté listo para darnos el número de modelo del producto y la fecha y lugar de compra. Si usted requiere de ayuda con el ensamble o con piezas por favor visite nuestra pagina en el Internet: www.studiorta.com.

GARANTIE LIMITÉE

Studio RTA garantit à l'acheteur original que ce produit ne présentera aucun défaut de matériau ni de main-d'œuvre, conformément aux dispositions ci-après. Le fabricant réparera ou remplacera, à son choix, sans aucun frais pour l'acheteur original, tout produit ou composant qui s'avérera défectueux durant les périodes de garantie suivantes. Dix (10) années ou (trente (30) jours sur les produits en fin de série ou vendus à rabais) dans la mesure où le produit demeure en possession du propriétaire original... L'envoi de pièces de rechange est sujet à disponibilité. Les articles qui ne sont plus produit ne seront pas toujours disponibles. Cette garantie sera en vigueur pour la durée applicable à compter de la date d'achat figurant sur le reçu de vente original. Elle est votre seul recours en cas de défectuosité du produit. Elle exclut les défectuosités attribuables ou découlant d'un usage abusif, d'une mauvaise utilisation, d'une modification de l'utilisation, de la fixation d'un composant étranger sur le produit, de même que celles pouvant survenir si le produit ou ses composants ne sont pas utilisés, entretenus ou installés conformément aux directives d'installation, d'utilisation et d'entretien du fabricant. Il n'existe aucune autre garantie, expresse ou implicite, que celle décrite dans les présentes, ce qui comprend sans s'y limiter, les garanties implicites de qualité commerciale ou de convenance à un usage quelconque. Le fabricant ne peut être tenu responsable d'éventuels dommages accidentels ou indirects. Puisque certains États interdisent toute exclusion ou restriction des dommages indirects et accidentels, il est possible que les exclusions ou restrictions ci-dessus ne s'appliquent pas à vous. Cette garantie vous accorde des droits juridiques précis, auxquels peuvent s'ajouter d'autres droits, selon votre lieu de résidence. Pour toute réclamation sous garantie, il suffit de d'appeler la société RTA au (562) 446-2255, puis de décrire le problème et de laisser votre nom, adresse et numéro de téléphone. La procédure à suivre sera alors indiquée. Il est suggéré d'avoir sous la main le numéro du modèle, ainsi que la date et le lieu d'achat.